

# NW3000E-LED

**3-1/2 po Série 3000 - Evolution DEL**

## Boîtier nouvelle construction étanche à l'air avec transformateur électronique pour lampe MR16 DEL

### SPÉCIFICATIONS

DÉTAILS DU BOÎTIER	Acier galvanisé calibre 18, 0,051 po (1,3 mm) d'épaisseur. Approuvé pour l'installation dans un plafond isolé en contact direct avec un matériau isolant (sauf polyuréthane). Étanche à l'air. Boîte de jonction pouvant accueillir jusqu'à 10 conducteurs de calibre 14 ou 8 conducteurs de calibre 12. Accessible sous le plafond.																																								
MONTAGE	<b>Perçage : Ø 3-5/8 po (92 mm)</b> S'adapte au plafond jusqu'à 1-1/2 po (38 mm) d'épaisseur. Nécessite un dégagement de 4-1/2 po (114 mm) au-dessus du niveau du plafond. Crochets Contraste pour faciliter l'installation et un ajustement parfait au plafond. Barres de montage ajustables et verrouillables de 10 po (254 mm) à 24-1/2 po (622 mm) pouvant s'adapter à la plupart des plafonds (compatibles avec plafonds suspendus). Aucune fuite de lumière.																																								
LAMPE	<b>MR16 DEL GU 5.3</b> 11,5W MAX																																								
TENSION	120 Volts																																								
TRANSFORMATEUR	Transformateur électronique Hatch A/C LED, 15W 120V/12V (RS12-15M-LED) Dédié aux lampes à DEL																																								
GRADATION	Lors de la conception du produit, nous avons testé certains gradateurs que vous retrouverez en consultant régulièrement la liste de compatibilité de gradateurs sur notre site Web ( <a href="http://www.eclairagecontraste.com/fr">www.eclairagecontraste.com/fr</a> ). Toutefois les progrès rapides des lampes DEL et des gradateurs associés peuvent offrir des changements de compatibilités que vous retrouverez en consultant fréquemment la liste de compatibilité du fabricant de la lampe sélectionnée.																																								
GARNITURES COMPATIBLES	<table border="1"> <tr> <td>R3151</td> <td>R3652</td> <td>T3125</td> <td>T3200</td> <td>T3450</td> </tr> <tr> <td>R3151K</td> <td>S3145</td> <td>T3145</td> <td>T3250</td> <td>T3450D</td> </tr> <tr> <td>R3151W</td> <td>S3151</td> <td>T3145D</td> <td>T3250DG</td> <td>T3450K</td> </tr> <tr> <td>R3151WK</td> <td>S3400</td> <td>T3145DG</td> <td>T3260</td> <td>T3450W</td> </tr> <tr> <td>R3152</td> <td>S3450</td> <td>T3145W</td> <td>T3300</td> <td>T3450WK</td> </tr> <tr> <td>R3171</td> <td>S3450D</td> <td>T3152</td> <td>T3400</td> <td>T3650</td> </tr> <tr> <td>R3450D</td> <td>T3000</td> <td>T3165</td> <td>T3400D</td> <td>T3652</td> </tr> <tr> <td>R3470</td> <td>T3100</td> <td>T3185</td> <td></td> <td>T3850</td> </tr> </table>	R3151	R3652	T3125	T3200	T3450	R3151K	S3145	T3145	T3250	T3450D	R3151W	S3151	T3145D	T3250DG	T3450K	R3151WK	S3400	T3145DG	T3260	T3450W	R3152	S3450	T3145W	T3300	T3450WK	R3171	S3450D	T3152	T3400	T3650	R3450D	T3000	T3165	T3400D	T3652	R3470	T3100	T3185		T3850
R3151	R3652	T3125	T3200	T3450																																					
R3151K	S3145	T3145	T3250	T3450D																																					
R3151W	S3151	T3145D	T3250DG	T3450K																																					
R3151WK	S3400	T3145DG	T3260	T3450W																																					
R3152	S3450	T3145W	T3300	T3450WK																																					
R3171	S3450D	T3152	T3400	T3650																																					
R3450D	T3000	T3165	T3400D	T3652																																					
R3470	T3100	T3185		T3850																																					
PROTECTION THERMIQUE	TC 90°C (194°F)																																								
HOMOLOGATION	<ul style="list-style-type: none"> <li>Homologué cULus <b>E343977</b> pour endroits humides</li> <li>Homologué étanche à l'air ASTM E283</li> </ul>																																								
GARANTIE	Garantie de 5 ans sur la douille et 3 ans sur le transformateur électronique.																																								

Projet
Notes
Type de luminaire
Date

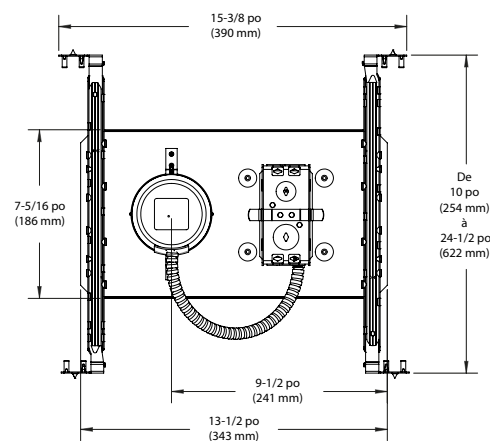
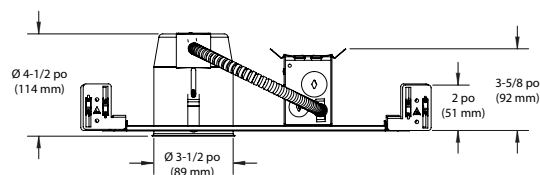

**CONTRASTE**  
eclairagecontraste.com/fr

# NW3000E-LED

**3-1/2 po Série 3000 - Evolution DEL**

## EXEMPLE DE CODIFICATION

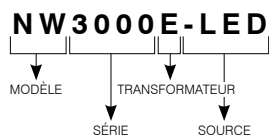

## CODE DE COMMANDE

MODÈLE	SÉRIE	TRANSFORMATEUR	SOURCE
<b>NW</b>	<b>3000</b>	<b>E</b>	<b>-LED</b>
<b>NW</b> Nouvelle construction	<b>3000</b> Série 3-1/2 po	<b>E</b> Électronique	<b>-LED</b> Lampe MR16 DEL

