

IT3000CT-LED

3-1/2 po Série 3000 - Evolution DEL

Projet

Notes

Type de luminaire

Date

Boîtier rénovateur court isolé étanche à l'air pour lampe GU10 DEL

SPÉCIFICATIONS

DÉTAILS DU BOÎTIER

Acier galvanisé calibre 18, 0,051 po (1,3 mm) d'épaisseur
Approuvé pour l'installation dans un plafond isolé en contact direct avec un matériau isolant (sauf polyuréthane).
Étanche à l'air.
Canalisation flexible pour le passage des fils en acier de calibre 20, permettant un pliage jusqu'à 45° vertical facilitant l'installation dans les endroits restreints.
Boîte de jonction pouvant accueillir jusqu'à 10 conducteurs de calibre 14 ou 8 conducteurs de calibre 12.
Accessible sous le plafond.

MONTAGE

Perçage : Ø 3-5/8 po (92 mm)

S'adapte au plafond de 1/2 po (13 mm) à 1-1/8 po (29 mm) d'épaisseur.
Nécessite un dégagement de 4-3/4 po (121 mm) au-dessus du niveau du plafond.
Crochets pour faciliter l'installation et un ajustement parfait au plafond.
Aucune fuite de lumière.

LAMPE

GU10 DEL 9,8W MAX

Ce produit a été conçu pour une utilisation avec une lampe GU10 DEL. Si vous désirez utiliser la gradation, veuillez consulter régulièrement la liste de compatibilité des gradateurs du fabricant de la lampe.

TENSION

120 Volts

GARNITURES COMPATIBLES

T3100	T3200	T3250DG	T3300
T3125	T3250	T3260	T3652
T3152			

PROTECTION THERMIQUE

TC 90°C (194°F)

HOMOLOGATION

- Homologué cULus **E343977** pour endroits humides
- Homologué étanche à l'air ASTM E283

GARANTIE

1 an de garantie contre les défauts de fabrications.

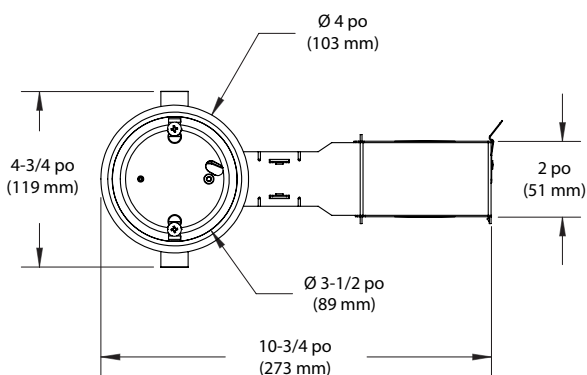
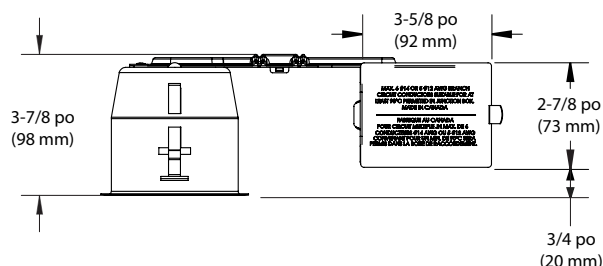

EXEMPLE DE CODIFICATION

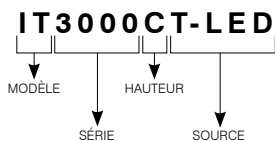

CODE DE COMMANDE

MODÈLE	SÉRIE	HAUTEUR	SOURCE
IT	3000	C	T-LED
IT Rénovateur	3000 Série 3-1/2 po	C Court	T-LED Lampe GU10 DEL



CONTRASTE

1009, rue du Parc Industriel
Lévis (Québec) G6Z 1C5 CanadaTél. : 1-888-839-4624
Télé. : 1-877-839-7057eclairagecontraste.com/fr
info@contrastlighting.com© 2016 Éclairage Contraste M.L. Inc.
Tous droits réservés

Éclairage Contraste se réserve le droit de modifier les spécifications et/ou de discontinuer tout produit et en tout temps et ne pourra être tenu responsable pour toutes conséquences résultant de l'utilisation de cette publication.