

# IT2000T-LED

4 po Série 2000 - Evolution DEL

## Boîtier rénovateur isolé étanche à l'air pour lampe GU10 DEL

### SPÉCIFICATIONS

#### DÉTAILS DU BOÎTIER

Acier galvanisé calibre 18, 0,051 po (1,3 mm) d'épaisseur. Approuvé pour l'installation dans un plafond isolé en contact direct avec un matériau isolant (sauf polyuréthane). Étanche à l'air.

Canalisation flexible pour le passage des fils en acier de calibre 20, permettant un pliage jusqu'à 45° vertical facilitant l'installation dans les endroits restreints.

Boîte de jonction pouvant accueillir jusqu'à 10 conducteurs de calibre 14 ou 8 conducteurs de calibre 12.

Accessible sous le plafond.

#### MONTAGE

**Perçage : Ø 4-1/4 po (108 mm)**

S'adapte au plafond jusqu'à 7/8 po (22 mm) d'épaisseur. Nécessite un dégagement de 6 po (152 mm) au-dessus du niveau du plafond.

Crochets pour faciliter l'installation et un ajustement parfait au plafond.

Aucune fuite de lumière.

#### LAMPE

**GU10 DEL 9,8W MAX**

Ce produit a été conçu pour une utilisation avec une lampe GU10 DEL. Si vous désirez utiliser la gradation, veuillez consulter régulièrement la liste de compatibilité des gradateurs du fabricant de la lampe.

#### TENSION

120 Volts

#### GARNITURES COMPATIBLES

R2000	R2051	R2450VT	T2000
R2000DG	R2100	S2000	
R2000V	R2100VT	S2100	

#### PROTECTION THERMIQUE

TC 90°C (194°F)

#### HOMOLOGATION

- Homologué cULus **E343977** pour endroits humides
- Homologué étanche à l'air ASTM E283

#### GARANTIE

1 an de garantie contre les défauts de fabrications.

### EXEMPLE DE CODIFICATION

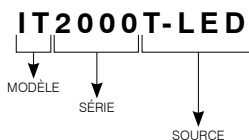

### CODE DE COMMANDE

MODÈLE	SÉRIE	SOURCE
<b>IT</b>	<b>2000</b>	<b>T-LED</b>
IT Rénovateur	2000 Série 4 po	T-LED Lampe GU10 DEL

Projet	
Notes	
Type de luminaire	
Date	

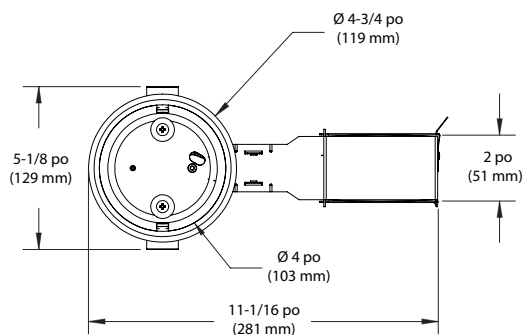
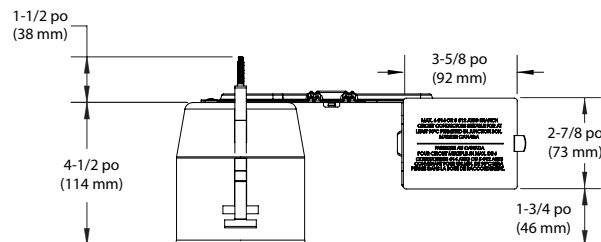

# CONTRASTE

1009, rue du Parc Industriel  
Lévis (Québec) G6Z 1C5 Canada

Tél. : 1-888-839-4624  
Télec. : 1-877-839-7057

info@contrastlighting.com

© 2016 Éclairage Contraste M.L. Inc.  
Tous droits réservés

Éclairage Contraste se réserve le droit de modifier les spécifications et/ou de discontinuer tout produit et en tout temps et ne pourra être tenu responsable pour toutes conséquences résultant de l'utilisation de cette publication.