

IT2000CE-LED

4 po Série 2000 - Evolution DEL

Projet

Notes

Type de luminaire

Date

Boîtier rénovateur court isolé étanche à l'air avec transformateur électronique pour lampe MR16 DEL

SPÉCIFICATIONS

DÉTAILS DU BOÎTIER Acier galvanisé calibre 18, 0,051 po (1,3 mm) d'épaisseur. Approuvé pour l'installation dans un plafond isolé en contact direct avec un matériau isolant (sauf polyuréthane). Étanche à l'air. Canalisation flexible pour le passage des fils en acier de calibre 20, permettant un pliage jusqu'à 45° vertical facilitant l'installation dans les endroits restreints. Boîte de jonction pouvant accueillir jusqu'à 10 conducteurs de calibre 14 ou 8 conducteurs de calibre 12. Accessible sous le plafond.

MONTAGE **Perçage : Ø 4-1/4 po (108 mm)**
S'adapte au plafond jusqu'à 1-1/8 po (29 mm) d'épaisseur. Nécessite un dégagement de 4-3/4 po (121 mm) au-dessus du niveau du plafond. Crochets brevetés pour faciliter l'installation et un ajustement parfait au plafond. Aucune fuite de lumière.

LAMPE **MR16 DEL GU 5.3 11,5W MAX**

TENSION 120 Volts

TRANSFORMATEUR Transformateur électronique
Hatch A/C LED, 15W 120V/12V (RS12-15M-LED)
Dédié aux lampes à DEL

GRADATION Lors de la conception du produit, nous avons testé certains gradateurs que vous retrouverez en consultant régulièrement la liste de compatibilité de gradateurs sur notre site Web (www.eclairagecontraste.com/fr). Toutefois les progrès rapides des lampes DEL et des gradateurs associés peuvent offrir des changements de compatibilités que vous retrouverez en consultant fréquemment la liste de compatibilité du fabricant de la lampe sélectionnée.

GARNITURES COMPATIBLES	R2000	R2000V	R2100	R2450VT	S2100
	R2000DG	R2051	R2100VT	S2000	T2000

PROTECTION THERMIQUE TC 90°C (194°F)

HOMOLOGATION

- Homologué cULus **E343977** pour endroits humides
- Homologué étanche à l'air ASTM E283

GARANTIE Garantie de 5 ans sur la douille et 3 ans sur le transformateur électronique.

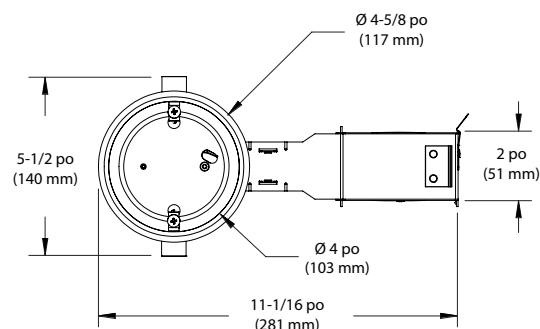
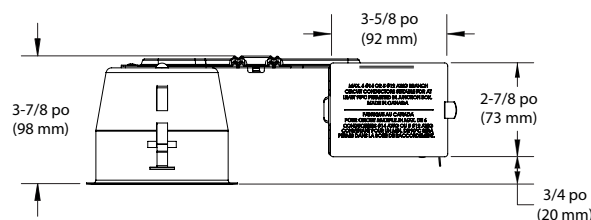

CONTRASTE

1009, rue du Parc Industriel
Lévis (Québec) G6Z 1C5 Canada

Tél. : 1-888-839-4624
Télec. : 1-877-839-7057

info@contrastlighting.com

© 2016 Éclairage Contraste M.L. Inc.
Tous droits réservés

Éclairage Contraste se réserve le droit de modifier les spécifications et/ou de discontinuer tout produit et en tout temps et ne pourra être tenu responsable pour toutes conséquences résultant de l'utilisation de cette publication.

IT2000CE-LED

4 po Série 2000 - Evolution DEL

EXEMPLE DE CODIFICATION

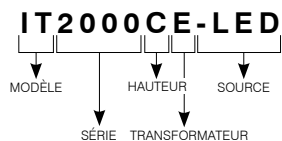

CODE DE COMMANDE

MODÈLE	SÉRIE	HAUTEUR	TRANSFORMATEUR	SOURCE
IT	2000	C	E	-LED
IT Rénovateur	2000 Série 4 po	C Court	E Électronique	-LED Lampe MR16 DEL

CONTRASTE

