

Ardito

Boîtiers Ardito nouvelle construction « NON-IC », avec pilote d'urgence
CONVIENT AUX ENDROITS HUMIDES

NWA3RV1-EM, NWA3RV2-EM, NWA4RV1-EM, NWA4RV2-EM

NWA3SV1-EM, NWA3SV2-EM, NWA4SV1-EM, NWA4SV2-EM

1. COUPER L'ALIMENTATION ÉLECTRIQUE À LA SOURCE.

- Avant l'installation du plafond, localiser le positionnement du cadre de montage et le fixer sur les solives (ou les profilés en T) avec les barres de montage ajustables (10 po à 24,5 po). Pour raccourcir les barres de montage à 10 po, retirer et couper à la marque (voir vue de détail des barres de montage ajustables).
- Une fois la longueur des barres de montage établie, écraser les languettes pour bloquer les barres de montage sur la plaque. À l'aide d'une pince, serrer les crochets en U sur les profilés en T.

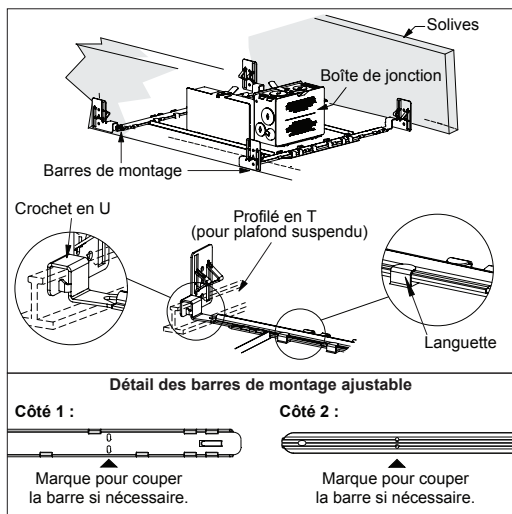

- Amener le filage électrique jusqu'à la boîte de jonction du boîtier, en conformité avec les codes électriques en vigueur dans votre région.
- Ouvrir la boîte de raccordement et faire le branchement des fils (voir le schéma de branchement). S'assurer de tirer le fil alimentant la garniture à l'extérieur du pot. Fermer la boîte de jonction.

Schéma de branchements

Note : Afin d'assurer le fonctionnement et le chargement adéquat de la batterie d'urgence, un fil conducteur non relié à un interrupteur doit être branché au système indépendant de l'alimentation du pilote d'urgence.

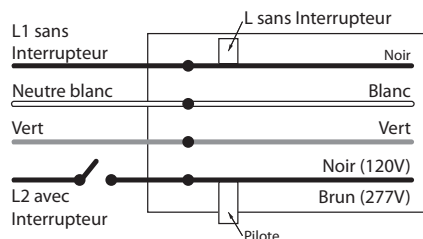

IMPORTANT

Test du système :

Charger la batterie de secours pendant au minimum une (1) heure avant le test.

Trente-deux (32) heures sont nécessaires pour une charge complète.

Prière de conserver cette fiche d'instruction pour entretien éventuel.

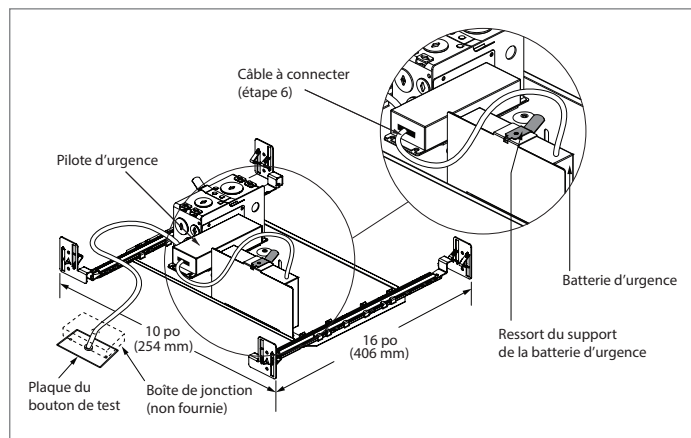

- Connecter le câble entre la batterie et le module d'urgence (voir image ci-dessus)
- Faire la pose du plafond et localiser le centre du trou de la plaque de montage.

TROU DE PERÇAGE

IMPORTANT : Comme la garniture est très mince et étroite, la découpe du trou doit être nette, précise et sans encoches pour que celle-ci s'intègre parfaitement au plafond.

Note : Pour les garnitures carrées, il est fortement recommandé d'utiliser le gabarit de perçage en carton fourni avec la garniture. Un gabarit de perçage réutilisable fait d'acier est offert en option.

Note : Référez-vous à la feuille d'instructions d'installation de la garniture pour connaître la hauteur de dégagement minimale recommandée sous le plafond.

Diamètre de perçage :

Garnitures rondes de 3-1/2 po : **ø 3-3/4 po (95 mm)**

Garnitures carrées de 3-1/2 po : **3-3/4 po (95 mm) x 3-3/4 po (95 mm)**

Garnitures rondes de 4 po : **ø 4-1/4 po (108 mm)**

Garnitures carrées de 4 po : **4-1/4 po (108 mm) x 4-1/4 po (108 mm)**

Note : Pour les espacements d'installation des garnitures murales, vous référer aux fiches techniques.

- Installer le bouton de test près du boîtier avec la plaque fournie. Visser la plaque sur une boîte de jonction.
Note : La boîte de jonction pour la plaque n'est pas incluse avec le boîtier.
- Compléter l'installation. Se référer au guide d'installation de la garniture choisie.

Remplacement du pilote d'urgence

(Appliquer le code électrique en vigueur dans votre région)

- COUPER L'ALIMENTATION ÉLECTRIQUE À LA SOURCE.**
- Enlever la garniture du pot et déconnecter les fils.
- Retirer les vis du boîtier du plafond et le laisser pendre temporairement.
- Insérer la main dans le trou du boîtier et décrocher la batterie retenue par un ressort. Débrancher le fil de la batterie situé sur le bout du pilote d'urgence.
- Installer la nouvelle batterie sur son support et connecter le fil sur le pilote.
- Remettre le pot en place.
- Rebrancher les fils et mettre la garniture en place.



AVERTISSEMENT

L'utilisation des produits ou composants (e. g. garnitures) provenant d'autres compagnies avec les produits Éclairage Contraste M.L. Inc. n'est pas reconnue par les normes UL et peut être dangereuse. Une telle combinaison annule automatiquement la garantie et les responsabilités d'Éclairage Contraste M.L. Inc. envers ces produits.

Les progrès rapides des gradateurs associés nous obligent à effectuer des tests régulièrement.

Veillez consulter fréquemment la liste de compatibilité de gradateurs sur notre site Web : www.eclairagecontraste.com/fr



ATTENTION : RISQUE D'INCENDIE

La plupart des demeures construites avant 1985 sont munies de conducteurs résistant à 60° C. Consulter un électricien qualifié avant l'installation.



Il est très important de ne pas excéder le nombre de watts indiqués.

GARANTIE : ÉCLAIRAGE CONTRASTE M.L. inc garantit les composants contre les défauts de fabrication pour une période d'un (1) an sous usage normal à compter de la date d'achat et sur présentation de factures attestant cette date. La responsabilité du fabricant se limite au coût des composants et n'est liée d'aucune façon au coût du branchement, de la pose des pièces de remplacement et du transport. Pour toute réclamation, veuillez-vous adresser à votre fournisseur local. Voir notre site Web pour des détails additionnels. **Note :** Garantie de 5 ans sur le pilote et module DEL.

CONTRASTE

1009, rue du Parc Industriel
Lévis (Québec) G6Z 1C5 Canada

Tél. : 1-888-839-4624
Télec. : 1-877-839-7057

eclairagecontraste.com/fr
info@contrastlighting.com

© 2017 Éclairage Contraste M.L. Inc.
Tous droits réservés

EC680 (Rév. A)
104135